

VERSOMETA



djr . artik1 . dreatt . sofia buc . marlon tenorio . kidflow . brandonbvz . lova

sinopsis
03

garaje
08

prensa
12

equipo
13

rider
14

contacto
15

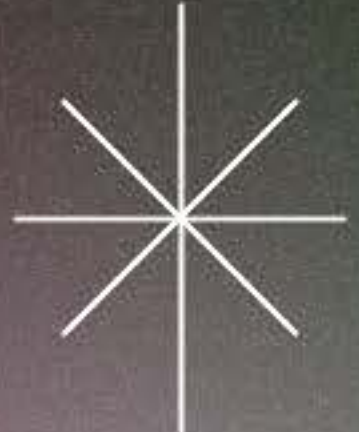
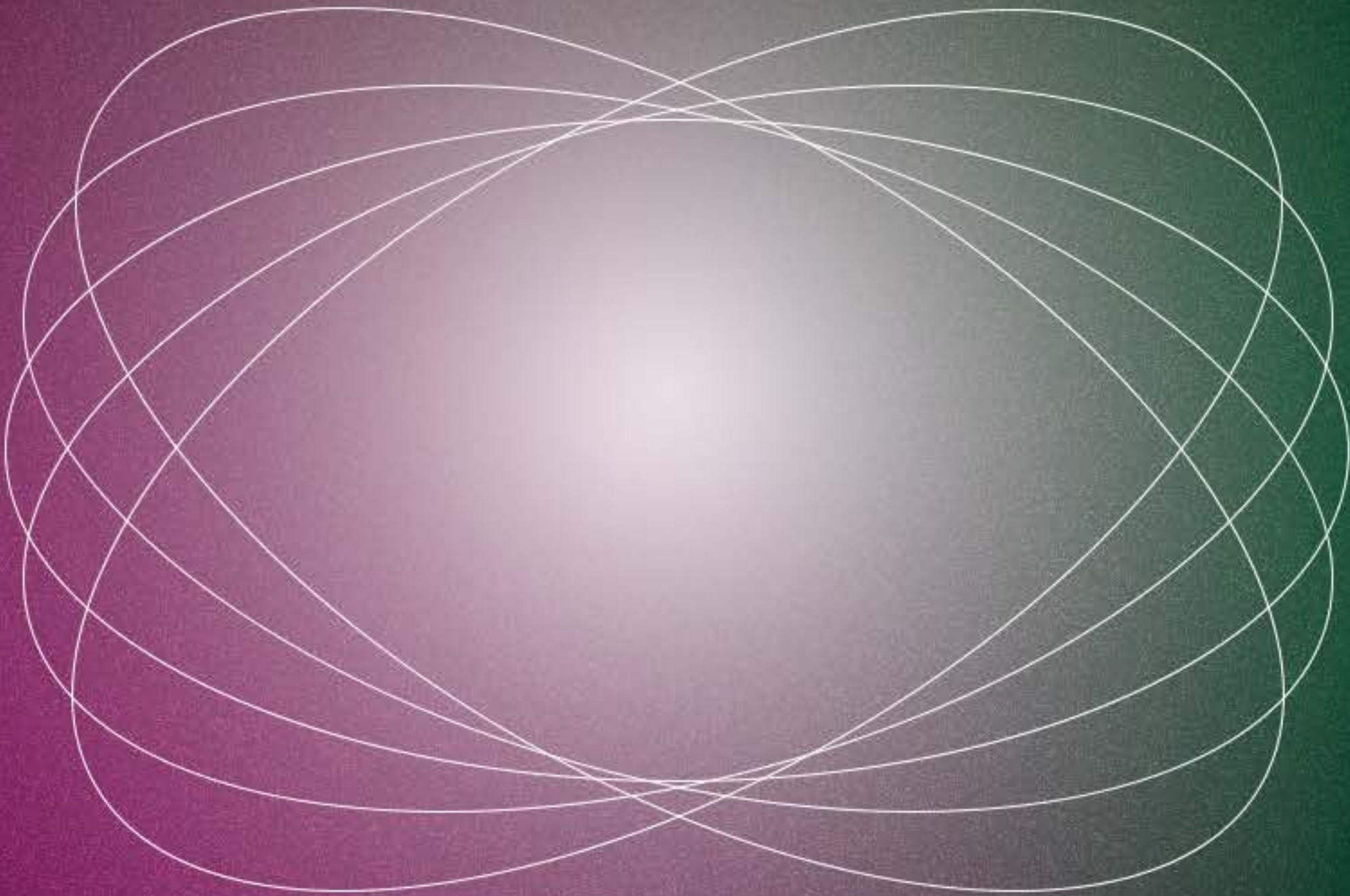

Tardes de Garaje es un proyecto educativo-musical que emplea la música urbana como herramienta educativa para intervenir con **jóvenes entre 17 y 25 años**, conectándoles con profesionales de la pedagogía y del arte. Así, se persigue que las sinergias que de estos encuentros surgen generen innovación educativa y artística, **reforzando a su vez el mensaje de justicia social que busca Garaje**. Tardes de Garaje ha sido ganador del Premio a la Innovación Social La Caixa 2021.

Tras años de propuestas musicales de diversa índole, el grupo de jóvenes que compone Tardes de Garaje sube al escenario “Verso-Meta”, todo **un show musical de factura profesional realizado íntegramente por ellas y ellos**, que analiza críticamente el futuro de la sociedad y su papel en el mismo.

Tras un proceso previo de formación y reflexión acerca de la evolución de nuestra sociedad y cómo podemos intervenir positivamente en el inevitable cambio, **estos diez jóvenes señalan las cuestiones clave de nuestro futuro cercano**: las fronteras, las clases sociales, los estereotipos, la vivienda, la robotización, la biotecnología, la modificación del consumo y, por supuesto, el metaverso.

Para ello, Verso-Meta viaja entre diversos estilos de la música urbana (rap, trap, drill, techno, pop) y comunica desde códigos actuales y de manera impactante, alejándose de los tradicionales shows de rap educativo, experimentando con nuevos lenguajes, e interconectando visualmente toda la propuesta.

Para que el desarrollo tecnológico-digital que la juventud tiene entre sus manos no fagocite la Humanidad que lleva

dentro y para que sus versos sean una meta que no esté encerrada en un impersonal metaverso.

A lo largo de la Historia, el ser humano se ha hecho una misma pregunta de manera recurrente: “¿Qué somos?, ¿qué nos hace humanos?”. Las respuestas, insertas en el tiempo y en el lugar que a cada cuál le tocó vivir, **han sido siempre exploradas a través del arte**. De hecho, el objetivo último del arte es saber qué nos hace humanos. Y, tal vez, lo que nos hace humanos es el arte.

Recogiendo ese testigo de búsqueda propio de la Humanidad, **VERSO-META** reflexiona sobre el futuro de nuestra sociedad, proyectándolo de aquí en cien años, para concluir que, ante la posibilidad cada vez más cercana de que el desarrollo tecnológico acabe por deshumanizarnos, el arte nos mantendrá en un camino de introspección y creación que será el que nos mantendrá humanos. **El arte es, al fin, nuestro camino, nuestro futuro y nuestra meta**.

Para conversar con el público, **VERSO-META** sube sobre las tablas quince temas originales, compuestos por las y los miembros de Tardes de Garaje. Todos ellos giran en torno tanto a temáticas de actualidad juvenil, como a los escenarios que nos depara el mundo de los próximos cien años.

UNA COSA MÁS

Pero **VERSO-META** no es una simple sucesión de temas musicales, sino que cuenta una historia, la de un adolescente que, desde su habitación, se plantea preguntas trascendentales en su día a día, al tiempo que imagina hacia dónde le llevarán las respuestas en un hipotético mundo virtual, al que accede a través de unas gafas de realidad aumentada que encierran una sorpresa.

Y OTRA

ENCUENTRO DIDÁCTICO VERSOMETA 30' - 45'

Tras la finalización la representación del musical VERSOMETA, las y los intérpretes mantendrán una charla distendida con el público asistente. El objetivo será invitar al público a confiar en el arte como un excelente vehículo y medio de expresión para canalizar emociones.

Para ello es fundamental:

- Que el público conozca el “cómo se hizo” VERSOMETA
- Que el público “conecte” con las temáticas que dan contenido y sentido a VERSOMETA.
- Que el público reflexione sobre este y otros posibles finales de VERSOMETA

A nivel metodológico, la cantidad de público asistente, determinará la posibilidad de dialogar de una forma más distendida y con mayor posibilidad de reflexión colectiva o por el contrario será algo más “dirigido” para tratar de contar proceso y conclusiones tratando de abrir un turno final de preguntas y aclaraciones.

01

**QUIMERAS x DJR**

Sobre el valor del mestizaje cultural para formar algo nuevo que nos haga personas más capaces durante el intercambio.

02

**JOVEN HOY x DJR**

Sobre el contexto actual de los jóvenes, sus dudas y preocupaciones, se pregunta hacia dónde se dirigirá la sociedad.

03

**LIBERTAD x MARLON TENORIO**

Sobre la imposibilidad de ser 100% libre en la sociedad actual y la rabia que ello genera.

04

**ROBOTS x ARTIK1**

Sobre la dificultad de conectar de verdad con la gente que tenemos cerca. La frialdad de las redes sociales, la necesidad de las personas de proyectar lo que no son, los filtros de belleza, los estándares estéticos que son puro márketing.

05

**AMOR EN REDES x LOVA**

Sobre las relaciones de pareja que salen mal, el viaje desde la ilusión a la ansiedad, la incertidumbre y la decepción.

06

**DESAMOR x DJR & ARTIK1**

Sobre el desamor y las relaciones imposibles.

07

ESCLAVITUD x DREATT

Sobre la posibilidad de que, dentro de cien años, la sociedad sea homogénea desde un punto de vista de clase, pero no porque reine la igualdad, sino porque haya sido sometida a una autoridad que, como el virus, "ha tomado el control".

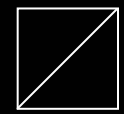

08

RELIGIÓN x SOFIA BUC

Sobre la nueva religión que dictará los designios de la sociedad. Una religión basada en un yo abstracto, en autoglorificación de personas vacías por dentro.

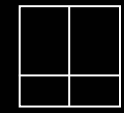

09

FRONTERAS x KIDFLOW

Sobre las dificultades de abrirse paso en España siendo un inmigrante africano, joven y sin apoyos aquí.



10

TECNO-PODER x BRANDONBVZ

Sobre el poder que adquiere la tecnología y su capacidad de deshumanización cuando dejamos que tome las riendas de nuestras vidas. Modificaciones tecnológico-corporales, lentillas con google, spotify cerebral...

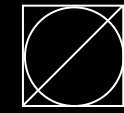

11

MANIPULACIÓN x SOFIA BUC

Sobre la manipulación mental a la que hoy nos vemos sometidos a través de la pro-paganda informativa y cómo esta dicta lo que debemos pensar y hacer en cada momento.

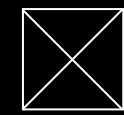

12

MIEDO AL FRACASO x DJR & ARTIK1

Sobre el miedo al fracaso, a no encajar, sobre el individualismo y dejarse llevar sobre la opinión general en vez de utilizar tu propia capacidad crítica.

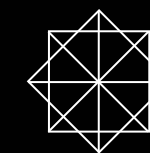

13



VIAJE A MARTE x DREATT ✕

Sobre el amor al arte en el metaverso.

14

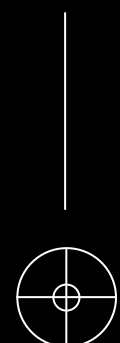

REALITY x ARTIK1 & SOFIA BUC ✕

Sobre el viaje a través del tiempo para modificar el presente. Una arenga a la juventud sobre la posibilidad de convertir la distopía en utopía.

15

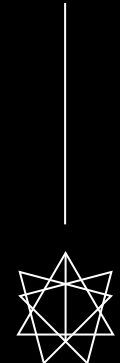

VERSO-META ✕

Sobre el papel del arte para construir un mundo humanizado y consciente. El verso como meta.

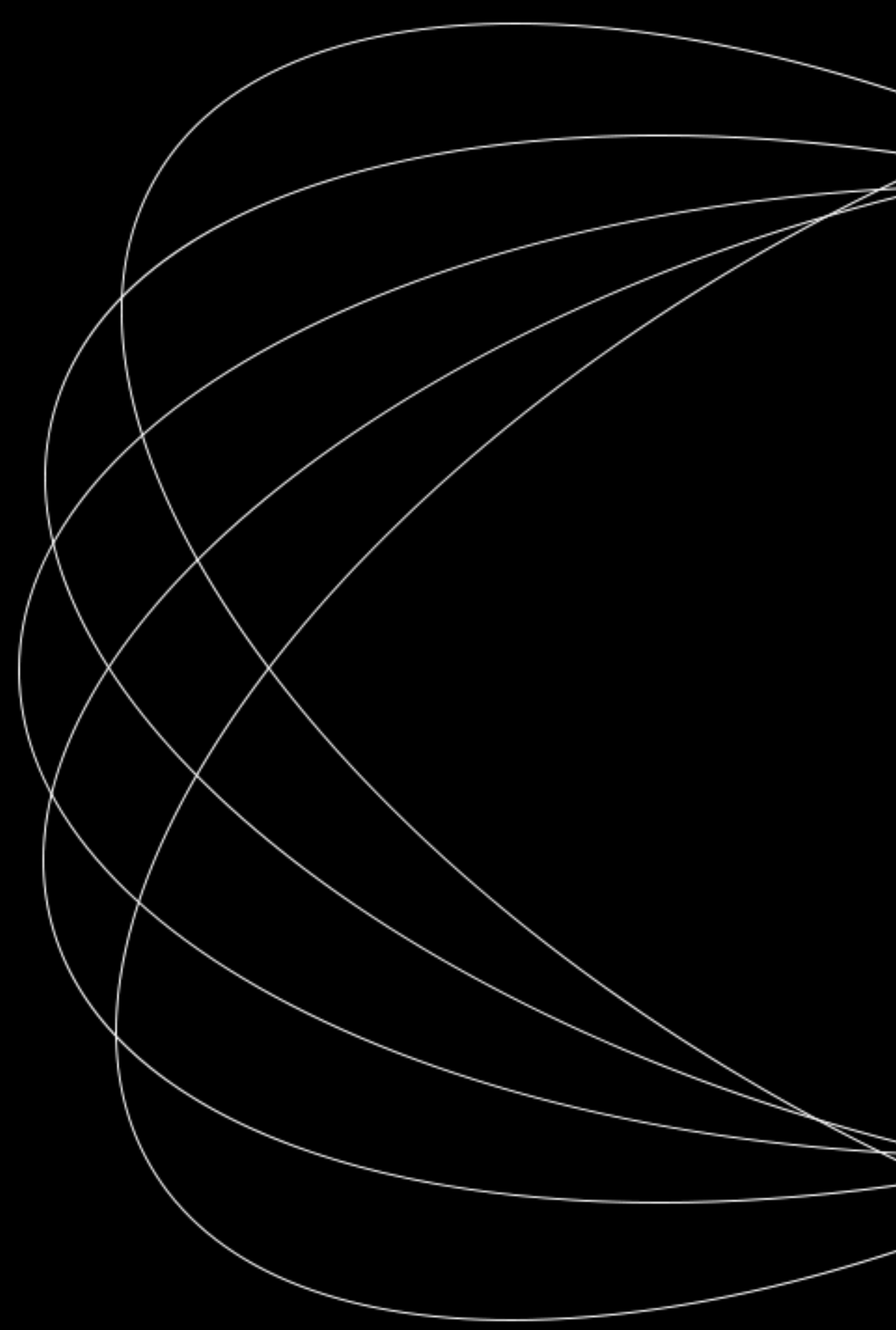

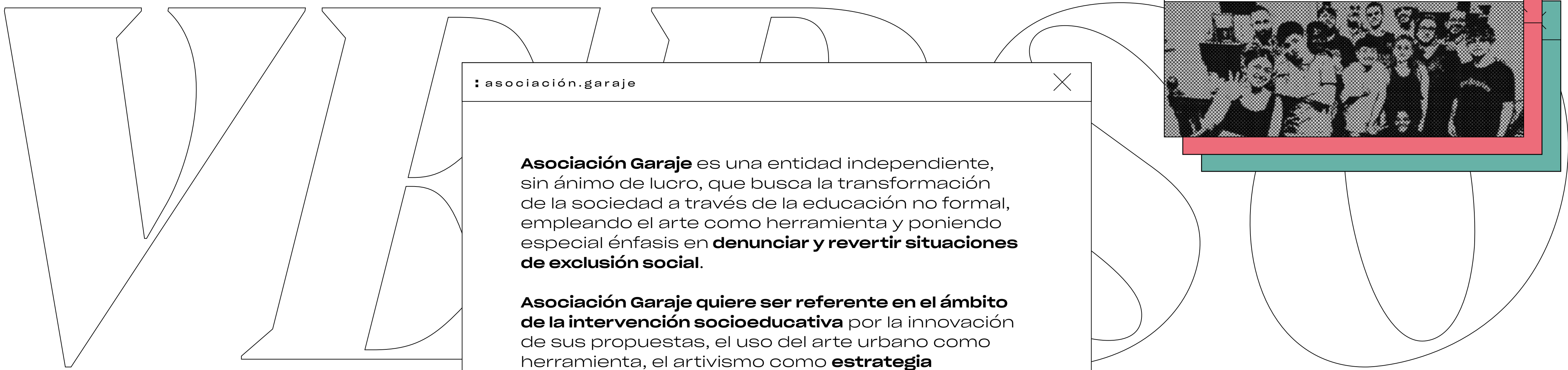

asociación.garaje

Asociación Garaje es una entidad independiente, sin ánimo de lucro, que busca la transformación de la sociedad a través de la educación no formal, empleando el arte como herramienta y poniendo especial énfasis en **denunciar y revertir situaciones de exclusión social**.

Asociación Garaje quiere ser referente en el ámbito de la intervención socioeducativa por la innovación de sus propuestas, el uso del arte urbano como herramienta, el artivismo como **estrategia socialmente transformadora** y la calidad de sus procesos y productos con una metodología propia. Así lo atestigua un bagaje de más de una década en el desarrollo de proyectos educativo-musicales.

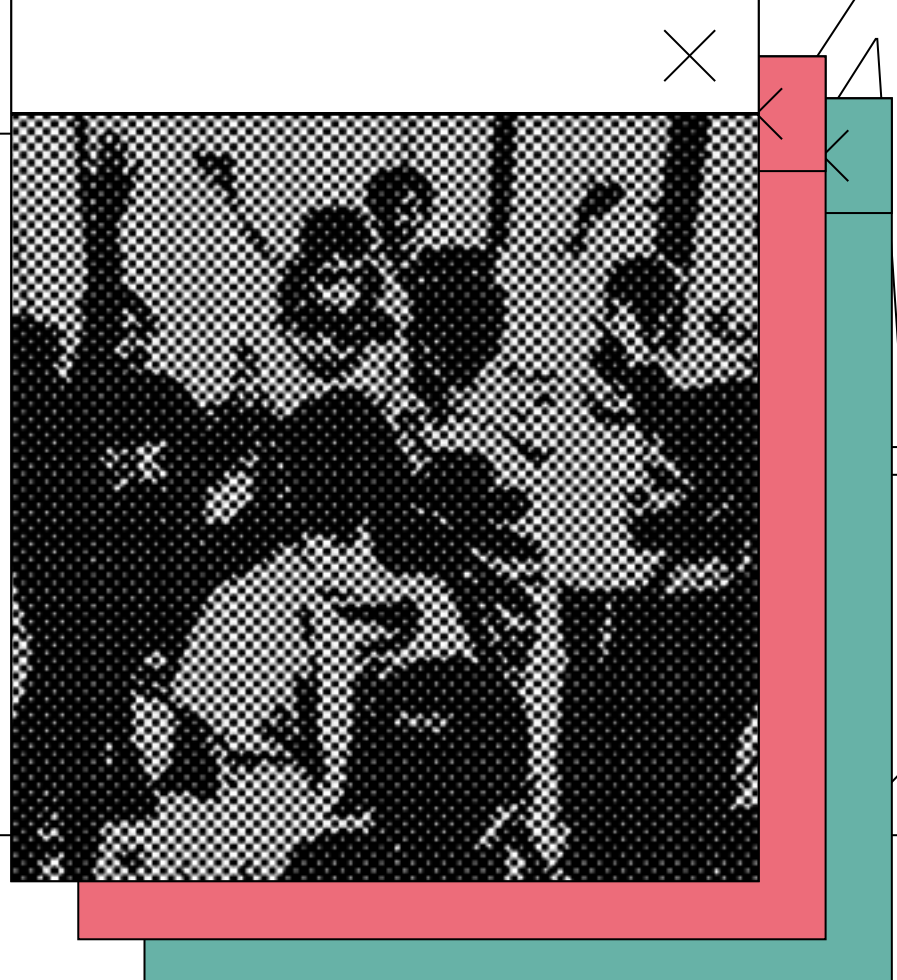
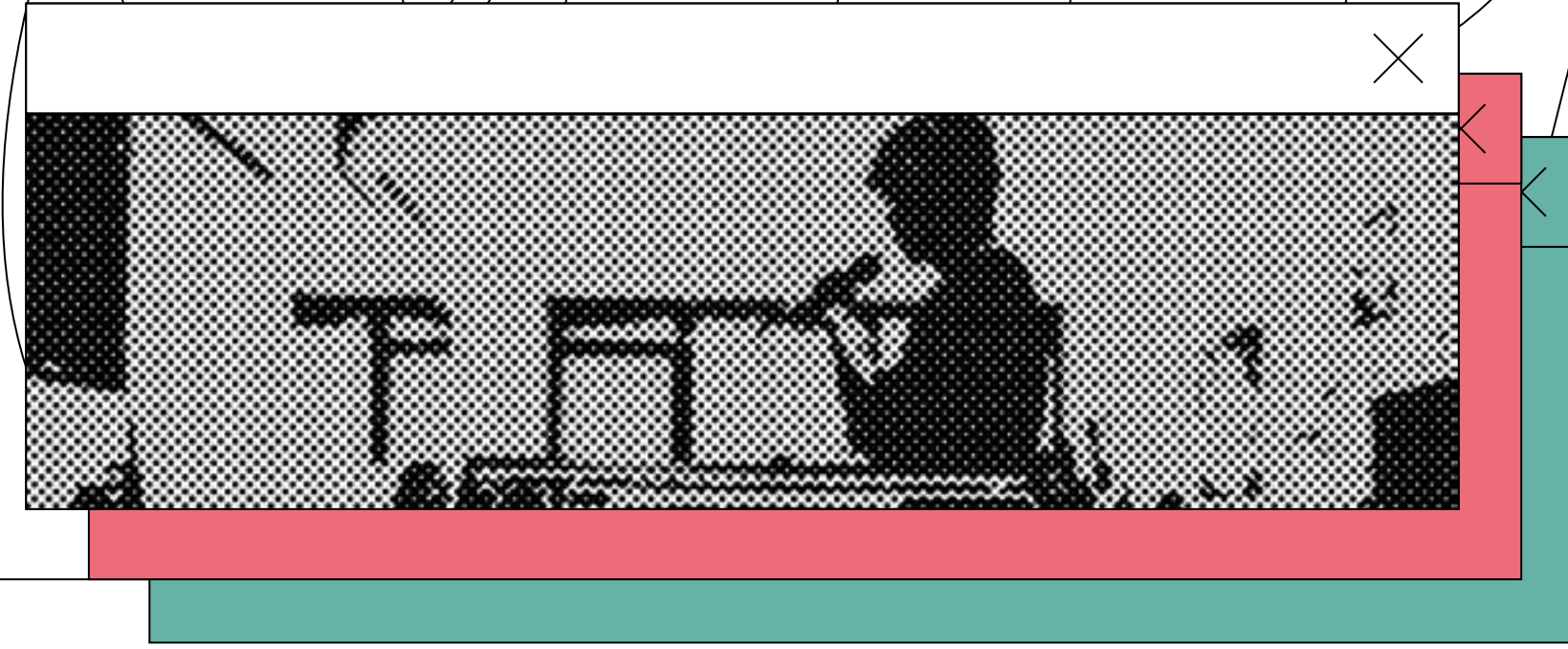

Madrid. desde 2018

TARDES DE GARAJE

El proyecto Tardes de Garaje brinda gratuitamente a jóvenes entre 17 y 25 años un espacio formativo-musical urbano de expresión y creación cultural que les permite generar, comunicar y divulgar mensajes valiosos tanto para su formación profesional como para su formación cultural y personal, aprendiendo cómo aprovechar su background cultural como herramienta profesional de dinamización social con otros jóvenes, e imprimiendo calidad profesional a sus procesos creativos. Premio a la Innovación Social de Obra Social La Caixa 2021.



ir a la web. ir :
a la web. ir a
la web



Madrid. desde 2018

MI LUGAR

El proyecto educativo-musical para personas sin hogar Mi Lugar se dirige a residentes del Centro municipal de acogida para personas sin hogar Juan Luis Vives (Madrid), en colaboración con el Ayuntamiento de Madrid. El proyecto se desarrolla a través de un taller especializado en música rap, poesía y expresión corporal, trabajando de manera transversal contenidos tales como las habilidades sociales, artísticas y de expresión, la prevención de violencias urbanas o la perspectiva de género.



ir a la web. ir :
a la web. ir a
la web

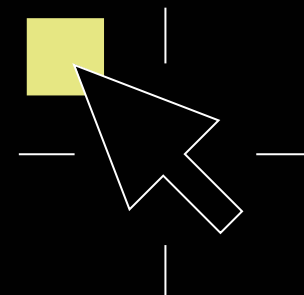

Madrid. 2020. 2021

LEVI'S MUSIC PROJECT

La marca Levi's implementa desde hace años el proyecto Levi's® Music Project, una iniciativa sin ánimo de lucro diseñada para brindar acceso a la educación musical a jóvenes vulnerables, en colaboración con artistas relevantes (Alicia Keys, Rosalía, Alizzz o Mahmood) y entidades sociales especializadas en el uso de la música como herramienta educativa. En la actualidad, el proyecto está activo en Estados Unidos, Reino Unido, Francia, Italia, Alemania, Rusia, Malasia y España. En 2021, Asociación Garaje fue la entidad seleccionada en España para poner en marcha el Levi's® Music Project.



ir a la web. ir :
a la web. ir a
la web

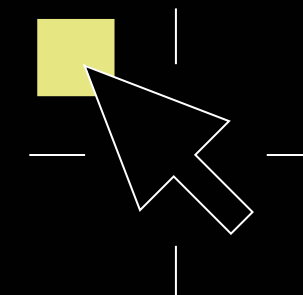

Madrid. 2017.2021

Leganés. 2015.2018

Madrid. 2020. 2021

PROMOCIÓN Y DIFUSIÓN DE ARTES ESCÉNICAS DEL DEPARTAMENTO DE JUVENTUD DEL AYUNTAMIENTO DE MADRID

Este proyecto del Departamento de Juventud del Ayuntamiento de Madrid es una iniciativa de implementa diversas producciones (festivales, galas, concursos, exposiciones, masterclass...) para la promoción de artistas jóvenes a nivel municipal, regional y nacional. Los proyectos Lanzadera de Artistas Jóvenes y Certamen de Jóvenes Creadores: Premios Madroño son los dos ejes fundamentales para el desarrollo de diversas modalidades artísticas tales como música, danza, poesía, microteatro, moda, cortometraje, obra plástica o fotografía. Festivales como Lanzafest, Creafest o Letrafest han sido creados y consolidados por Asociación Garaje durante esta colaboración con el Ayuntamiento de Madrid con la participación de más de 6000 participantes a lo largo de estos cuatro años.



ir a la web. ir : a la web. ir a la web

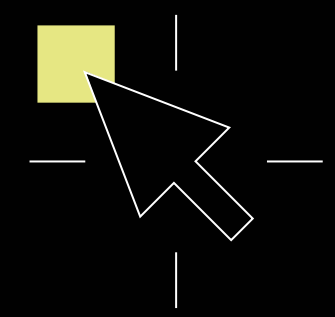

BUSCANDO FORTUNA

En este proyecto participan más de 50 menores y jóvenes del barrio de La Fortuna (Leganés), con edades comprendidas entre los 11 y los 25 años, empleándose el arte como herramienta educativa y de transformación social. Entre las iniciativas del proyecto, se encuentra el grupo musical Buscando Fortuna 917, de menores entre 11 y 14 años, que atrajo gran interés mediático y de público, sumando cientos de miles de visualizaciones online de sus videoclips.

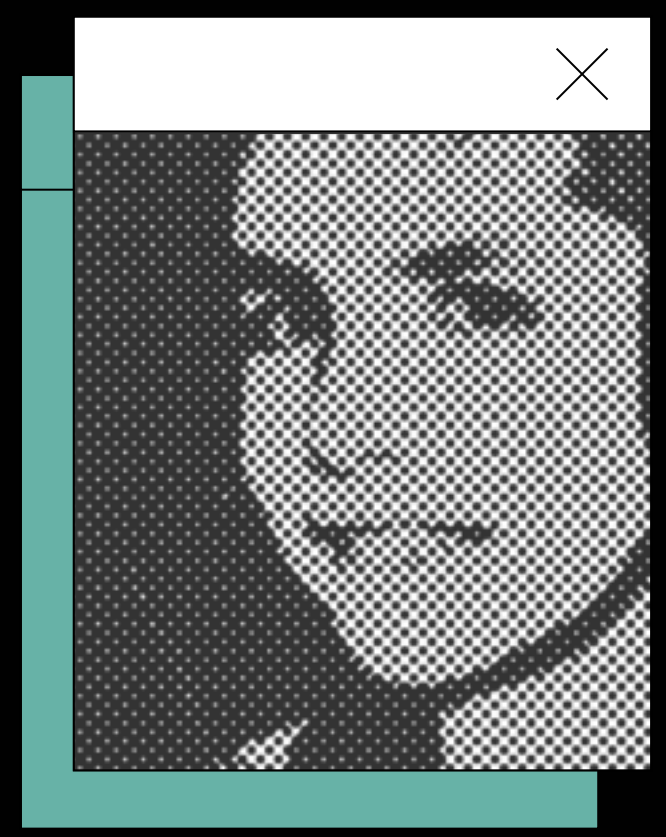

ir a la web. ir : a la web. ir a la web

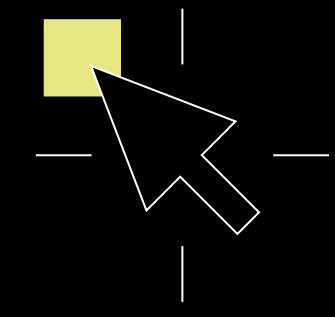

TALLERES DE RAP EN CENTROS DE INCLUSIÓN SOCIAL

Comunidad de Madrid, 2020/2021. Este taller educativo-musical, que se desarrolla en coordinación con la Consejería de Educación y Juventud de la Comunidad de Madrid, emplea el rap para acceder al alumnado de Aulas de Compensación Educativa (ACEs), Unidades de Formación e Inserción Laboral (UFILs) y Centros de Ejecución de Medidas Judiciales (CEMJs). El taller responde a la necesidad de comunicar los Objetivos de Desarrollo Sostenible (ODS) de la Agenda 2030 desde la visión del mundo de jóvenes y adolescentes, así como expresar sus propuestas para alcanzar los ODS entre públicos que normalmente no están en contacto con instrumentos de la política internacional para el desarrollo sostenible.



ir a la web. ir : a la web. ir a la web

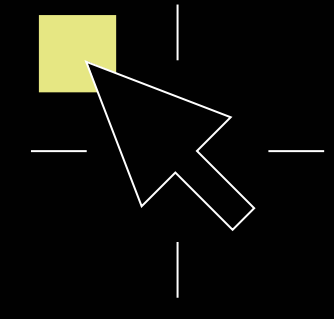

Madrid. 2020.2022

ONESHOT JUVENTUD EN TRÁNSITO

El proyecto Oneshot Juventud en Tránsito muestra, a través de entrevistas audiovisuales de pocos minutos a jóvenes artistas migrantes junto a un pequeño fragmento de su producción musical, experiencias en primera persona que sensibilizan sobre la realidad migratoria temprana y sus consecuencias.

Mejorada del Campo. Velilla de San Antonio. Moralarzal. 2011/2018

FESTIVAL SOCIAL INTERRAPCIÓN

En colaboración con la Mancomunidad de Servicios Sociales de Mejorada-Velilla, Ayuntamiento de Mejorada del Campo, Ayuntamiento de Cádiz, Juventud en Acción y la Concejalía de Juventud de Moralarzal. Interrapción es un festival internacional de música con vocación de servicio público, con el ánimo de reivindicar la justicia y la transformación social a través de la cultura Hip Hop. Interrapción cuenta con diez ediciones en su haber y más de 15.000 espectadores.

Melilla. 2018

MI VIDA

Mi Vida/Hayati es un proyecto educativo-musical que emplea el rap para acceder a la población de menores y jóvenes no acompañados (MENAS) de la Ciudad Autónoma de Melilla y reflexionar junto a ellos acerca de su vida cotidiana, construyendo alternativas expresivas a su alcance para afrontarlas y dotando de un espacio reivindicativo de sus Derechos. Para ello, nos servimos del rap para analizar los porqués de las violencias que sufren, los consumos de drogas, los problemas de convivencia, etc.

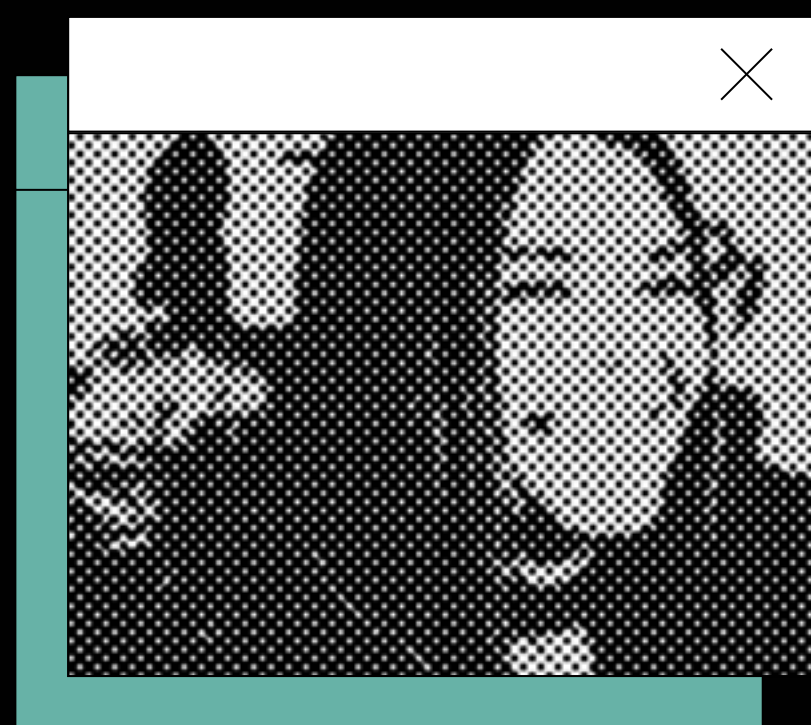

ir a la web. ir a la web. ir a la web

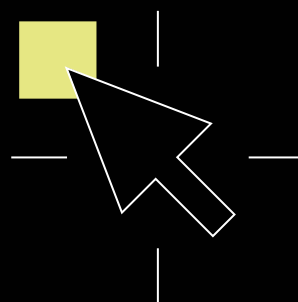

ir a la web. ir a la web. ir a la web

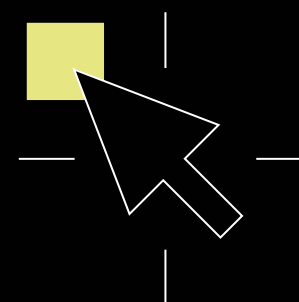

ir a la web. ir a la web. ir a la web

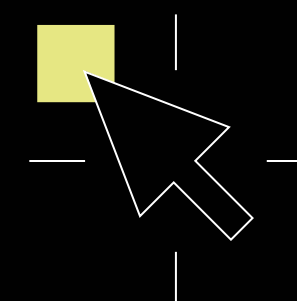

EL MUNDO

PERSONAS QUE SUMAN · Vicálvaro

Proyecto Tardes de Garaje o el rap contra la exclusión social: "No es un estilo, es una parte de mí"

Ha recibido uno de los Premios Fundación la Caixa a la Innovación Social 2021 por su capacidad para conectar a jóvenes con profesionales de la pedagogía y de la música urbana



Una de las integrantes del proyecto Tardes de Garaje E.M.

El proyecto Tardes de Garaje ha recibido uno de los Premios Fundación la Caixa a la Innovación Social 2021 por su capacidad para conectar a jóvenes con profesionales de la pedagogía y de la música urbana.

ir a la noticia. ir a la noticia. ir a la noticia

EL PAÍS

PLANETA FUTURO

EN COLABORACIÓN CON FIDE y NEOLINDA GATES

EN PRIMERA LÍNEA · NOTICIAS DEPORTES · CULTURA · DEPARTAMENTO DE ECONOMÍA · BIENESTAR · OBJETIVOS SOSTENIBLES

NOTICIA

"Hambre cero sería muy crema" y otros versos adolescentes sobre desarrollo sostenible

Un grupo de jóvenes madrileños compone un rap sobre la Agenda 2030 de la ONU para contar los retos de la humanidad y la responsabilidad de cada uno en resolverlos en su propio lenguaje



El rap sobre el rap de la Agenda 2030 | Planeta Futuro

Grupo de jóvenes de la Asociación Garaje que ha compuesto e interpretado el rap 'Tardes de Garaje' sobre los Objetivos de Desarrollo Sostenible.

ALEXANDRA AGUDO
Madrid | 10 de octubre de 2021 | 08:00h

El planeta de hoy que vive en la Misión de Desarrollo Sostenible

El rap ecologista de 'Tardes de Garaje'

Solo los nombres de los que componen el grupo de jóvenes de la Asociación Garaje que ha compuesto e interpretado el rap 'Tardes de Garaje' sobre los Objetivos de Desarrollo Sostenible

La ONU tiene muchos planes para el planeta

"La Agenda 2030 impulsada por la ONU es algo muy importante en la situación mundial actual, sin embargo, es desconocida por mucha gente, hasta hace poco yo incluido". Ahora Pineño, nombre artístico de Adrián, de 16 años, no solo sabe qué son los Objetivos de Desarrollo Sostenible (ODS), la hoja de ruta internacional aprobada por las Naciones Unidas para lograr un mundo más justo, pacífico y un planeta todavía habitable para 2030, sino que los canta. A su manera. Concretamente, los rapea junto con un grupo de otros 10 jóvenes madrileños de entre 15 y 21 años que han formado parte del programa Tardes de Garaje, impulsado por la asociación de igual nombre y la Coordinadora de ONG para el Desarrollo de Madrid

ir a la noticia. ir a la noticia. ir a la noticia

elDiario.es

Del rap pedagógico a programar robots para luchar contra el fracaso escolar, los premios a la innovación de Fundación "la Caixa"

La institución premia a diez proyectos sociales con visión innovadora que han logrado una transformación directa en la sociedad

Facebook Twitter Email



Proyecto Tardes de Garaje. Asociación Garaje, Madrid. Fundación La Caixa

Candelina Chocón · 27 de octubre de 2021 · 05:00h

La Fundación "la Caixa" ha reconocido la visión innovadora de diez proyectos sociales, en la sexta edición de los Premios a la Innovación Social 2021. Estos galardones suponen un reconocimiento especial a las entidades que desarrollaron proyectos que aportan respuestas eficaces, eficientes, sostenibles y justas frente a los complejos retos sociales que afronta la sociedad.

ir a la noticia. ir a la noticia. ir a la noticia



REPARTO

Ana Merino
Antonio Vaca Campos
Alexis Soto Huacho
Brandon Vélez
Jared Arrese
Miguel Ángel Corrales
Sofía Buc
Marlon Tenorio

EQUIPO TÉCNICO Y CREATIVO

Idea original. Luz Herrero & Javier Taboada
Guion. Luz Herrero
Dirección. Javier Taboada
Dirección artística. Sofía Buc, Miguel Ángel Corrales y Antonio León
Dirección escénica. Tamara Berbés
Imagen. Nacho Edjang
Redes. Antonio León
Producción. David Costa

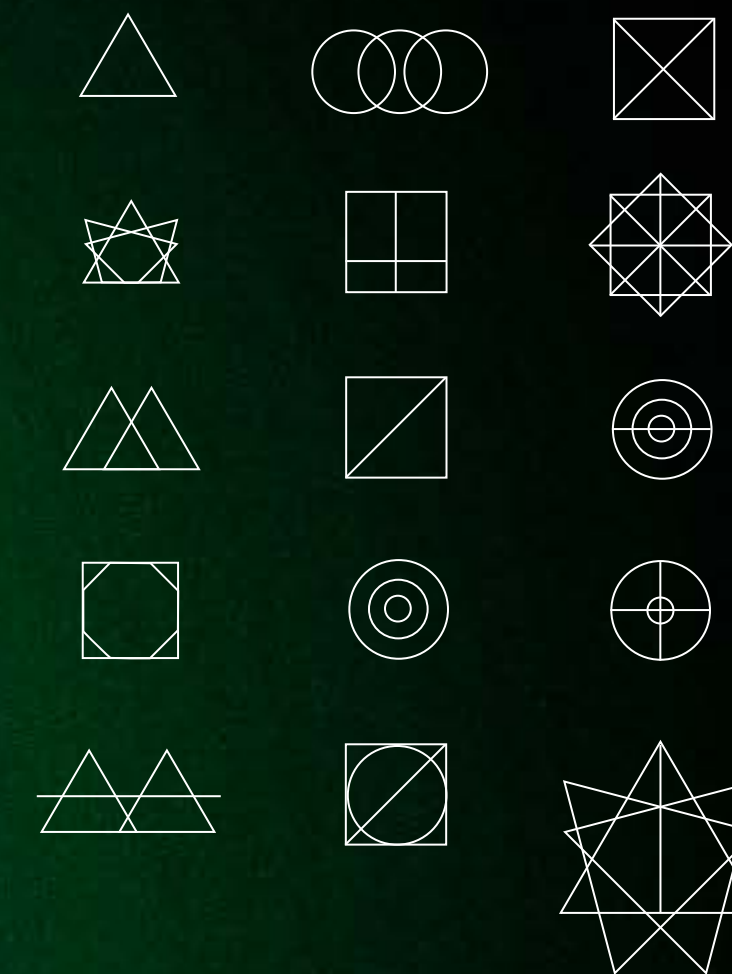

: rider técnico

El directo de **VERSOMETA tiene una duración de 60 minutos**. No obstante, la propuesta puede adaptarse a las necesidades de la producción, si bien el rider básico ha de componerse de:

- Escenario mínimo de 6 x 4 x 1,5 metros de altura.
- Pantalla de 3x2 metros para visuales.
- Tarima-rosco.
- 4 monitores de escucha en escenario.
- Voces principales y coros: 5 micrófonos Shure SM58 Beta inalámbrico o similar.
- Interfaz de audio TASCAM US-20x20 Celesonic para autotune proporcionada por el productor musical (conexiones JACK, 5 salidas para micrófonos que van en mono y 2 salidas para instrumental que se agrupan para crear el estéreo).

ILUMINACIÓN

La acción gira en torno a tres ambientes lumínicos:

- Luz cálida** para los momentos de calle.
- Luz azul** para las escenas del versometa, visuales en tonos morados.
- Luz roja** para la representación del metaverso, visuales en tonos rojizos.

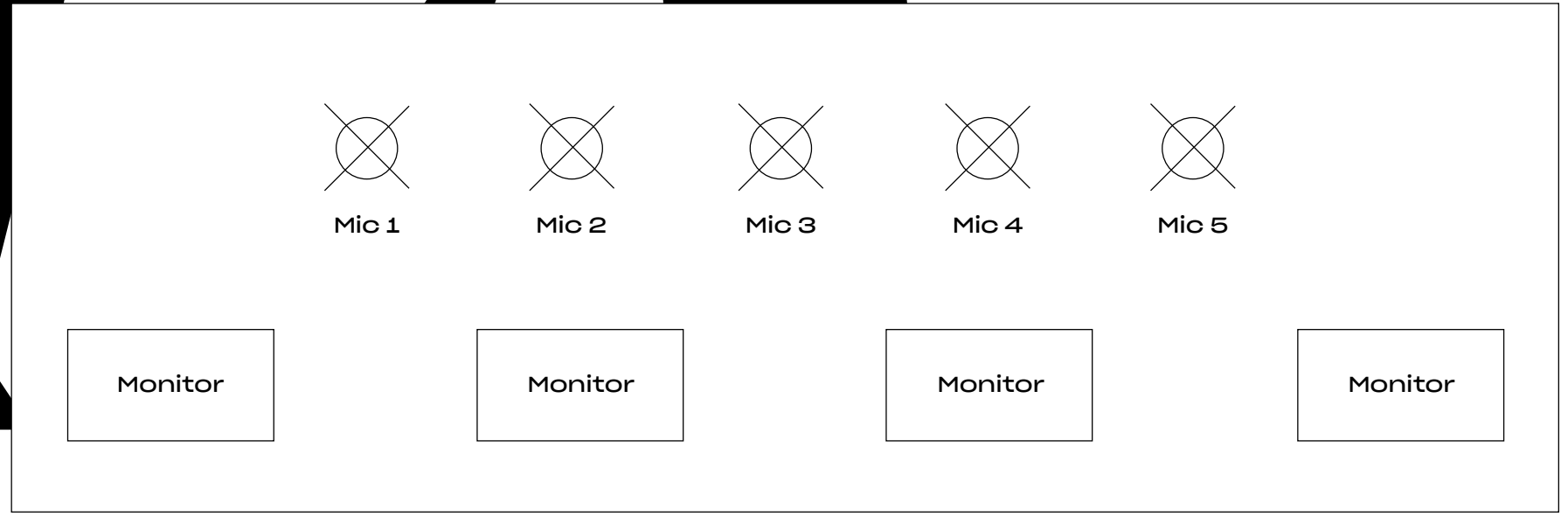
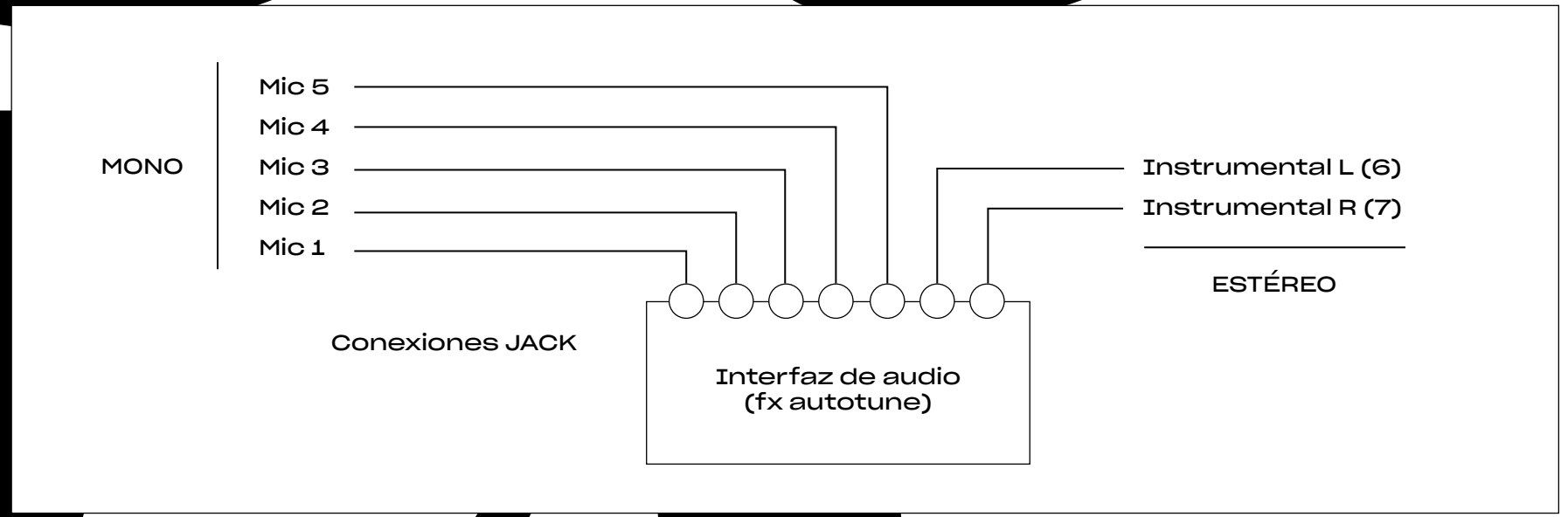

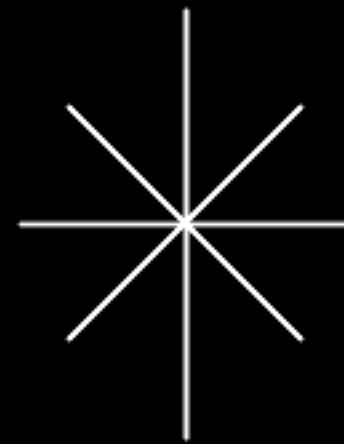

CONTACTO Y CONTRATACIÓN

Javier Taboada

Teléfono: 620 29 64 13

e-mail: gestion@asociaciongaraje.es

www.asociaciongaraje.es

